



CATÁLOGO DE
EQUIPO

FARÖH

RENTAL

PRODUCCIÓN AUDIOVISUAL



INDICE

3. REQUISITOS DE RENTA

4. IMPORTANTE

5. ILUMINACIÓN Y TRAMOYA

12. MODIFICADORES DE LUZ

15. CÁMARAS DE CINE

18. CÁMARAS DE CINE DIGITAL

20. ÓPTICAS

23. FILTROS

25. ACCESORIOS DE CÁMARA

32. MEDIA STORAGE

35. ESTABILIZADORES

37. TRIPIÉS

40. GRABADORAS Y MICRÓFONOS

REQUISITOS

DE RENTA



- Solicita mínimo con 3 días de anticipación.
- Proporciona datos del responsable de la renta, nombre completo, número de teléfono, correo electrónico, y datos de la producción, nombre de la producción, contacto de producción, días, locaciones y horarios de rodaje.
- Aparta con 50% del costo de la cotización, incluyendo costos adicionales (depósito de seguridad, y encargado de equipo en caso de que se requiera).
- Devoluciones de apartado hasta 72 horas antes del día de entrega de equipo solicitado, después de este periodo, no hay devoluciones, sin excepción alguna.
- Entrega de equipo presencial, en Avenida Universidad 2016, para empleados federales, Copilco Universidad, CDMX, interior 5-301, en horario de Lunes a Viernes de 11:00am a 6:00PM, no hay servicio en días feriados.
- Liquida el costo total de la cotización para recibir el equipo.
- Entrega Identificación oficial del responsable de renta del equipo, mismo que deberá firmar el contrato de renta, la cual será devuelta al entregar el equipo, Firma el contrato de arrendamiento.
- Devuelve el equipo en horarios establecidos, de lo contrario, se te cobrará días extras, según el retraso de entrega de equipo.

IMPORTANTE

Algunos equipos de renta, se encuentran marcados con uno o más asteriscos en color rojo (*). Los cuales están sujetos a las condiciones para su arrendamiento, que se muestran a continuación.

* *Renta al día por 12 horas de rodaje máximo, requiere encargado de cámara obligatorio: costo \$1500 mxn por rodaje de 10 horas, a partir de la hora número 11 se cobrará un extra del costo del encargado de cámara del 20% (\$300mxn), a partir de la hora número 12 otro 20% extra (\$300).*

** *No requiere encargado de cámara, pero requiere de un depósito de seguridad, el cuál será devuelto al entregar el equipo en buen estado, el costo dependerá del equipo, pero se incluye en cotización.*

*** *Requiere encargado de cámara o equipo obligatorio, más un depósito de seguridad el cuál será devuelto al entregar el equipo en buen estado, el costo dependerá del equipo, pero se incluye en cotización.*

Se aceptan pagos por transferencia o efectivo, costos sin IVA al pagar en efectivo o sin solicitar factura, pagos con +16% IVA transferencias que requieran factura.

Costos no incluyen IVA.



I L U M I N A C I O N

Y

T R A M O Y A

FÄRÖH

LUCE S

Aputure 60x LS (X1)**



Monolight fresnel bicolor potente, ultra versátil, incluye puertas de granero, trabaja con temperaturas desde 2700k a 6500k en un rango de 5,000 a 33,000 Lux a 1m.

\$700 POR DÍA.

Aputure 600D (X1)**



Monolight daylight potente, 100.000Lux @1m. Compatible con Sidus Link, consume 600w.

\$1,100 POR DÍA.

Aputure 300x MKII (X1)



Monolight bicolor potente 3200k-5500k, 45000lux @0,5 m. Compatible con Sidus Link. Consume 300w.

\$900.00 POR DÍA.



Aputure 300D MKII (X1)**

Monolight daylight potente, 45000lux @0,5 m. 300w de consumo. Compatible con Sidus Link.

\$800.00 POR DÍA.



Amaran 300C

Monolight RGBWW: 2,000K - 10,000K. 45000lux @0,5 m. 300w de consumo. Compatible con Sidus Link.

\$900.00 POR DÍA.



Amaran 150c

Monolight RGBWW: 2,000K - 10,000K 150w de consumo. Compatible con Sidus Link.

\$500 POR DÍA.



Amaran T2C

Tubelight RGBWW: 2,000K - 10,000K, 479 lux @ 1m. (Batería interna) 20w de consumo. Compatible con Sidus Link

\$350 C/U POR DÍA.



Amaran Storm 80C

Monolight ultra portatil, incluye mini softbox, y sistema de color de nueva generación RGBWW: en temperaturas 1800K - 20,000K ofrece un rango a 1 metro de de 13,915 lux a 19,850 lux, consume solo 80w por lo que fácilmente puede ser alimentada por una batería V Mount.

\$650 POR DÍA.



Aputure Accent B7C Bulb

Foco RGBWW: 2,000 - 10,000K con batería interna, 7w de consumo Compatible con Sidus Link. 124 lux @ 1m

\$150 AL DÍA.



Zhiyoun Molus 60x

Luz ligera de 60w RGB y bicolor con control vía aplicación, ideal para grabación de podcast o sesiones de fotografía..

\$450 POR DÍA



Minibruto Tungsteno (2000w)

Lámpara de tungsteno luz dura (3200k) con 4 focos de 500w, se puede utilizar de 1 a 4 focos, consume de 500 a 2,000 w, dependiendo cuantos focos se utilicen.

\$650 POR DÍA.



Combo Heavy Duty con brazo telescópico y ruedas.

Stand para luces pesadas con brazo telescópico de acero, sus ruedas facilitan desplazarlo en set, incluye un sandbag pesado.

\$300 POR DÍA.



Tripié ligero de luz.

Incluye perno adaptador de 1/8 a 3/4, ideal para montar luces no muy pesadas o tubos de luz.

\$50 CU POR DÍA.



C-Stand con varilla

Tripié C-Stand de acero con varilla y dos yoyos en maleta de transporte (incluye un sandbag).

\$200CU POR DÍA.



Banco de Cámara

Banco de cámara estándar con dos agujeros en sus superficie plana y rectangular para colocar cabezas de cámara de “tazón”.

\$100 CU POR DÍA



Portafondos profesional

Linco 3m x 3.7.
Incluye dos sandbags.

\$450 POR DÍA.



Sandbags (bolsas de arena)

Bolsas de arena para generar contrapesos de 2 a 7kg.

\$15 CU POR DÍA.



Yoyos (Grip Head)

Yoyos de acero inoxidable con entradas para perno estándar.

\$50 CU POR DÍA.

MODIFICADORES DE

LUZ

FÄRÖH



Mini Octabox Godox

Octabox pequeña de difusión con grid para controlar dirección de luz, montura bowens.

\$300 POR DÍA.



Aputure Lantern

Linterna china con faldón, montura bowens, compatible con cualquier lámpara de montura bowens.

\$500 POR DÍA.



Amaran Spotlight SE

Spotlight con fresnel, cortadoras de luz y gobos de recorte con figuras, compatible únicamente con lámparas Aputure/ Amaran modelos 300/150. (No 600 ni mayores).

\$600 POR DÍA.



Linterna Godox

Linterna china de difusión godos con montura bowens.

\$350 POR DÍA.

Reflector 5 en 1 Insignia

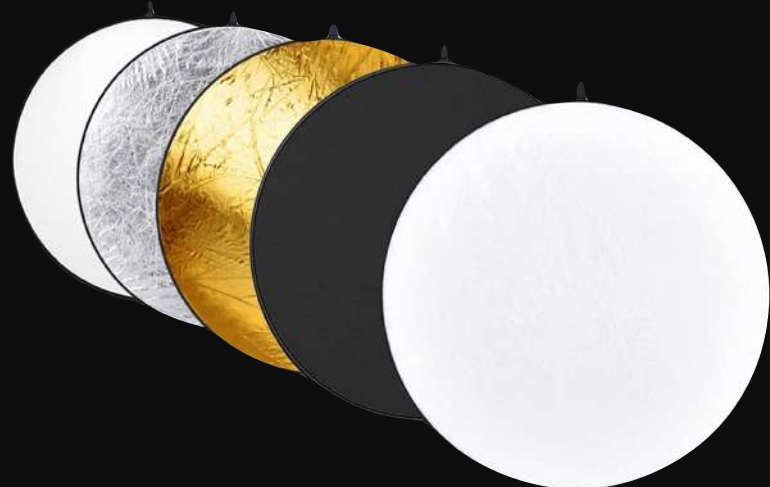

Reflector circular 4 en 1, difusión. Rebote plateado, dorado y negative fill.

\$100 POR DÍA.

Kit de 5 banderas plegables de punta abierta Neewer

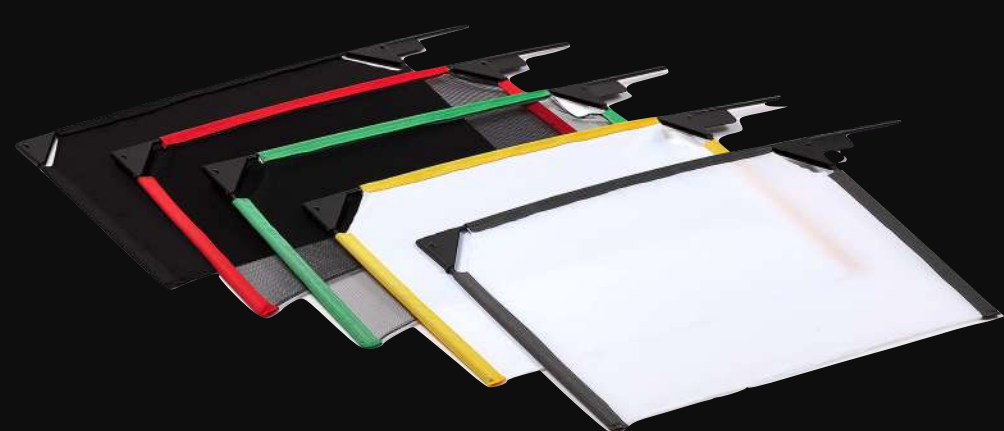

5 marcos plegables, 1 seda sencilla, 1 seda doble, 1 gasa sencilla, 1 gasa doble, 1 franela negra, en bolsa transportadora . Tamaño 18x24.

\$450 POR DÍA.

Aputure Barndoor



Puertas de granero con “honey grid” para modificar, controlar y direccional luz de lámparas Amaran/Aputure 150/300 (no más potentes), montura bowens.

\$150 POR DÍA

Hakuta máquina de humo



Máquina de humo de 500W y contenedor de 300 mililitros.

\$500 EL DÍA.

FÄRÖH

CAMARAS DE

CINE

*** Arriflex SR1 16mm



Cámara profesional de cine formato 16mm estándar (1:33:!), cuenta con montura PL, visor réflex, incluye (2 magazine con capacidad de rollo de 400 pies, 1 batería on board, incluye tripié y lente Angenieux montura Arri B con adaptador PL T2.8 12-120mm, y mattebox.

\$8,000 POR DÍA.

*** Arriflex 16BL



Cámara profesional de cine formato 16mm estándar (1:33:1), montura Arri B, incluye 4 magazine para rollos de 400 pies, un tripié, una batería de 150w, un side handle, un visor reflex, un motor de zoom, y lente Angenieux montura Arri B T2.8 12-120mm, y mattebox.

\$8,500 POR DÍA.

** Bolex H16 M



Cámara de cuerda de 16mm(1:33:1) con visor réflex, velocidad de obturación estándar de 180°, con posibilidad de filmar a 12, 16, 18, 24, 32, 44 y 64 fps. Incluye tres lentes Kern Swittar de 10mm T1.6 y 25mm T1.4 y 50mm T1.4.

\$4,500 POR DÍA.



Minolta XL SOUND 84

SUPER 8

Cámara súper 8, capaz de registrar sonido magnético, trabaja single frame, 18fps y 24fps, con una obturación en modo automático a 220°, funciona con baterías, incluye lente (no intercambiable) Minolta Zoom Rokkor-Macro 7-52mm T1.4.

\$850 POR DÍA.

CÂMARRAS DE

CINE DIGITAL

*** BMPCC 6K



Cámara sin espejo Súper 35, montura EF
Incluy 1cuerpo de Cámara BMPCC6K, 1
jaula Tilta Advance kit completa, 5 baterías
NPf5570 con cargadores, añade 1 memoria
Samsung T7 de 2TB, o 1 memoria Silicon
Power Cfast Express 2.0 de 128GB, 1 lector
de tarjeta Cfast Express 2.0 con cable usb y
usb c, incluye 1 trípíe newer, y 1 maleta
pelican de cámara. + lente xeen 50mm

\$2,500 POR DÍA.

*** Sony FX6 Full Frame



Cámara Full frame 4k montura E.
Incluye 1 cuerpo de cámara Sony FX6,1
jaula tilta completa, 2 Sony SD Tough Cfast
type A de 128g, 1 batería de cámara, 1
batería v mount Smallrig, 1 trípíe Neewer, 1
maleta pelican, 1 Lente Sony G master
24-70 2.8, con sistema de enfoque
automático para cine y video.

\$4,000 POR DÍA.

* Sony FX30



Sensor Exmor R™ APS-C CMOS Enfoque
automático confiable y preciso con
estabilización de imagen en modo activo,
graba a calidad de 10 bits, pero puedes
grabar 16bits lineales en Prores Raw con
una grabadora externa como el Ninja V,
incluye 3 baterías, 2 memoria SD Kingston
Go Plus y 1 jaula small rigg + cuerpo de
cámara, Incluye un lente de la linea G-
Master de nuestro catálogo.

\$2,500 POR DÍA.

OPTICAS

FÄRÖH

KIT DE LENTES



* Sony G master Full Frame 3 Lens Kit

24-70mm T2.8/16-35mm T2.8/50mm T1.2

\$2,000 POR DÍA.
\$700 c/u



*Nikkor Ai Full Frame Cinemod 5 Lens Kít

24mm F2.5 /35mm T2.8 /T1.8, 50mm F/1.2, 85mm/T1.8, 105mm.

Incluyen pelican case y adaptador de montura de lentes Nikkor F a E mount o Nikkor F a EF.

\$2000 POR DÍA
\$500 c/u POR DÍA



*Xeen 2 lens kit

50mm T1.5 / 24mm. T1.5

\$1,100 POR DÍA.
\$700 c/u



* Kern Paillard Swittar

Kit de 3 lentes kern montura c para 16mm standar: 10mm 1.4, 25mm 1.2mm y 50mm 1.8.

\$1,500 POR DÍA.

LENTES INDIVIDUALES



Angenioux 12- 120mm 2.8 Arri B

Lente zoom 16mm standard montura Arri B.

\$1,300 POR DÍA.



Canon 15-45mm T3.5/6.3 EF.

Lente M4/3 zoon electrónico, montura EF.

\$250 POR DÍA.



Cosina 28mm T2.8 MD

Lente análogo Full Frame montura MD.

\$250 POR DÍA.



Sirui 16mm T1.2

Lente Super 35 montura E.

\$500 POR DÍA.



Tamron 24mm T2.8

Lente full frame montura E.

\$350 POR DÍA.



F I L T R O S

FÄRÖH



Filtro ND variable de 1 a 6 pasos 52mm.

\$250 POR DÍA.



Filtro rojo de contraste BW Tiffen 25 A 52mm.

\$250 POR DÍA.



Filtro prisma de vidrio linear 77mm con adaptador de 72mm.

\$150 POR DÍA.



Hoya filtro de estrella, seis puntas 58mm y 52mm.

\$150 POR DÍA.



K&F concept nano-x series Black Diffusion 1/2 72mm.

\$250 POR DÍA.



Filtros ND Neewer 4x5.6 ,0.6 y 1.2 Filtros ND de 2 y 4 pasos.

**KIT DE 2: \$250
INDIVIDUAL \$150 POR DÍA.**

ACCESORIOS DE

CÁMARA



FÄRÖH

Atomos Ninja V



Monitor/grabadora con entrada y salida HDMI,, puedes conectarlo a una cámara para grabar externamente ProRes HQ 10 bits en UHD o ProRes RAW 16 bits hasta en 4k, Incluye Case de transporte, Jaula para rig, 1 cable HDMI, y 3 Baterías NPF. SSD 2TB
\$800 POR DÍA.

FEELWORLD F7PRO



El monitor de referencia FeelWorld F7 Pro con pantalla táctil 4K HDMI IPS 3D LUT de 7 pulgadas, con pantalla táctil LCD Full HD, admite señales HDMI de hasta 4K 60 Hz, incluye dos baterías NPF750 y un cable HDMI

\$750 POR DÍA.

Tilta Nucleus Nano



Follow focus inalámbrico, con motor de enfoque, arillo adaptador para lentes de foto fija, y control de enfoque a distancia.

\$500 POR DÍA.



Batería V mount Small Rig 99w

Batería V mount con salida USB, USB C y D-Tap con capacidad de carga de 99 watts.

\$500 POR DÍA.



Batería V Mount ZGCine 99w

Batería V mount con salida USB, USB C y D-Tap con capacidad de carga de 99 watts.

\$500 POR DÍA.



Battery Grip BMPCC

Extensión de capacidad de batería para la cámara BMPCC 6k, capaz de extender la duración de la pila hasta 120 minutos, requiere 2 baterías NP incluidas.

\$250 POR DÍA.

Mini Mattebox Small Rig

Compatible con Lentes de 67mm/72mm/77mm/82mm/95mm, Viene con Bandeja para dos Filtros 4x4 o 4x5.6.

\$400 POR DÍA

Mini Follow focus f40

Follow focus manual, incluye un aro adaptador para lentes sin aro de foco, un adaptador para barras de 15mm, y una barra pequeña de 15mm, ideal para cámaras y seteos pequeños o ligeros.

\$250 AL DÍA

Adaptador de lente PL a montura Sony E

Adapta cualquier lente montura PL a cualquier cámara Sony Mirrorless.

\$500 POR DÍA.



Adaptador de montura C a lente EF

Adaptador de lente montura EF para cámaras con montura C (Bolex H16), cuenta con un diafragma propio para controlar pazos de luz extra.

\$150 POR DÍA



Adaptador (metabones) de Lentes EF a montura Sony E

Adapta lentes EF a cámaras montura Sony E. Tiene contactos eléctricos.

\$450 POR DÍA



Adaptador de montura E a lente C

Adapta un lente C a una cámara montura E.

\$150 POR DÍA



Adaptador de lente Nikkor Ai a montura Sony E

Adapta óptica Nikkor Ai a cámara Sony E.

\$150 POR DÍA.



Adaptador EOS M a EF

Adapta lentes EOS M a monturas EF.

\$100 POR DÍA.



Adaptador montura Arri B a monturas PL

Adapta lentes Arri B a PL.

\$400 POR DÍA.



MEDIA

STORAGE

FÄRÖH



Samsung Evo 870 500gb

SSD con velocidad 560/530 MB/s, incluye adaptador para computadora USB C, ideal para grabar en Ninja V.

\$400 POR DÍA.



Samsung T7 2Tb

Lectura de hasta 1050 MB/s y 1000 MB/s de escritura en dispositivos compatibles con USB 3.2, ideal para BMPCC.

\$450 POR DÍA



C Fast 2.0 Silicon Power 128 g

C fast express 2.0 de 128g, ideal para grabar en ProRes HQ hasta en 4k a 60fps. Velocidad de 530 MB/s

\$250 POR DÍA CU.

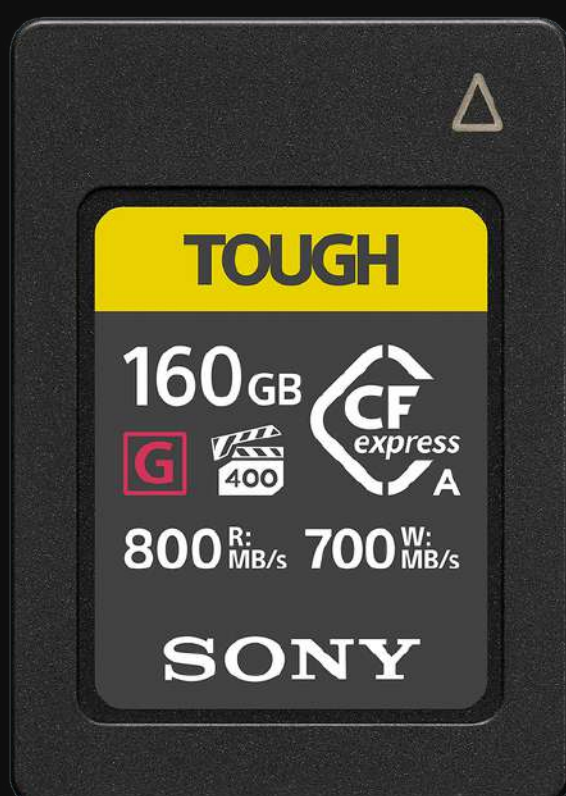

*C fast Epress Type A Sony Tough 160g

Ideal para códecs de 10 bits para grabar en 4k hasta 60 fps.

\$350 c/u

PAQUETE DE 2: \$450, POR DÍA.



SD Sandisk Ultra 128GB

Velocidad 80mb/s

\$50 POR DÍA.



SD Lexar 64GB V60II

Velocidad 250MB/s

\$80 POR DÍA.



Lector C Fast 2.0, USB y USB C

\$150 POR DÍA.



Lector C fast Type A USB C

\$150 POR DÍA.

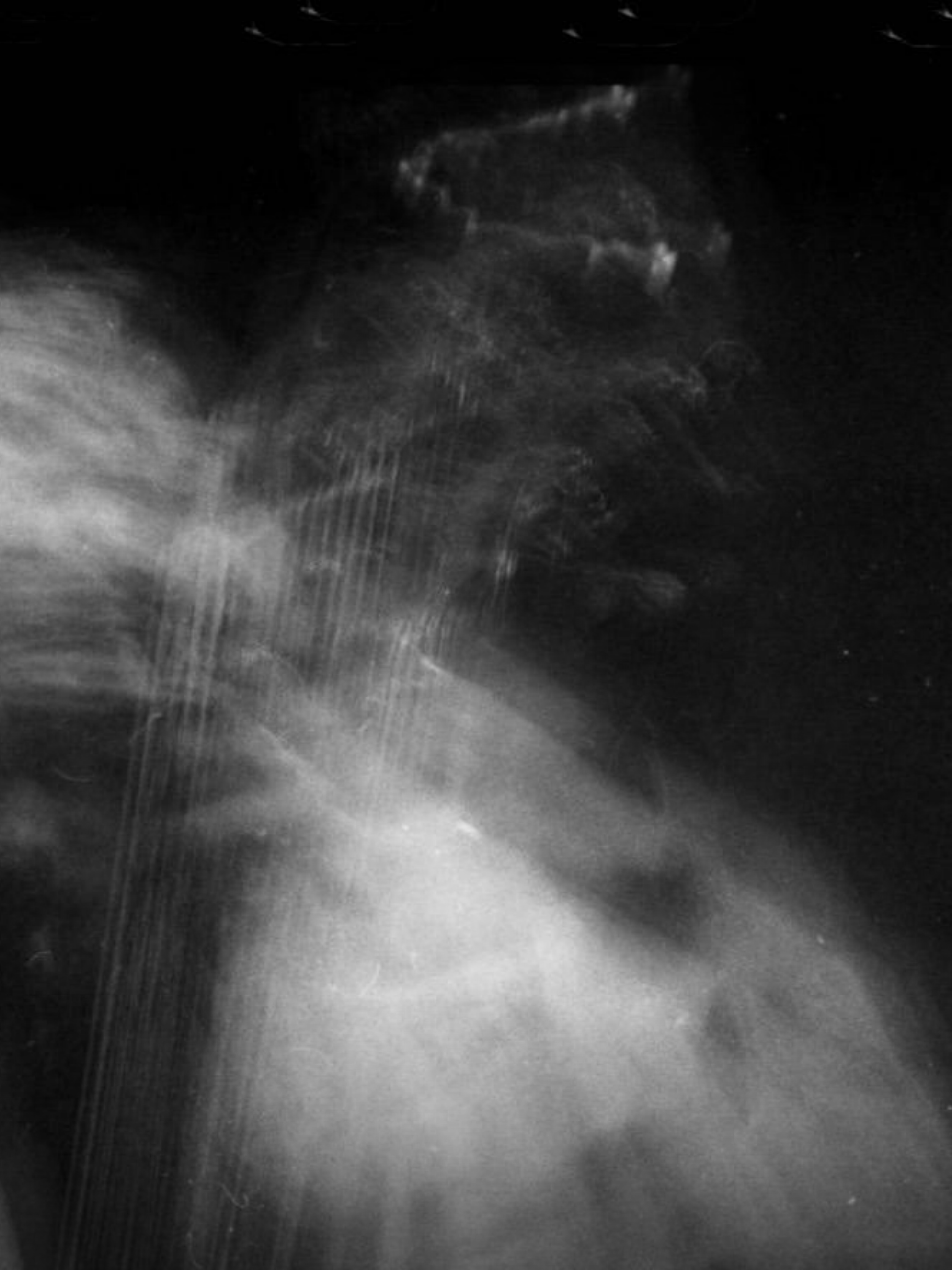

ESTABILIZADORES

FÄRÖH

* Gimbal DJI RS2 Pro Combo

Estabilizador de 3 ejes con toda la tecnología reciente de de DJI, incluye follow focus, kit de 12 diferentes cables para monitoreo con distintos adaptadores, grip handles, raven eye, abrazadera para smartphone y carrying case.

\$800 POR DÍA.



* Gimbal Ziyun Crane 2S.

Está altamente optimizado en algoritmos de control del motor y potencia del motor, y puede manejar cámaras grandes como BMPCC 6K, Panasonic S1H, EOS 1DX Mark III, etc. Carga útil 4.5kg.

\$750 POR DÍA.



Tilta lightweight Shoulder Rig

Sholuder rig ligero para cámaras profesionales, con capacidad hasta para sostener una cámara Arri Alexa Mini equipada,

\$500 POR DÍA.



TILTA-sistema de soporte de cardán de doble Mango

Estabilizador de flotador ligero, chaleco de GSS-T04 para DJI RONIN RS RS2 RS3 RS3 Pro

\$500 POR DÍA.





TRIPPIÉS

Cabeza de cámara Manfrotto Nitrotech N8



Cabeza profesional de cámara, súper fluida, su sistema de contra peso es de hasta 8kg, cabeza plana para adaptarse a cualquier tripié, incluye tazón de 100mm.

**\$700 INDIVIDUAL,
\$1250 + TRIPIÉ PROAIM.**

Tripié Profesional Proaim.

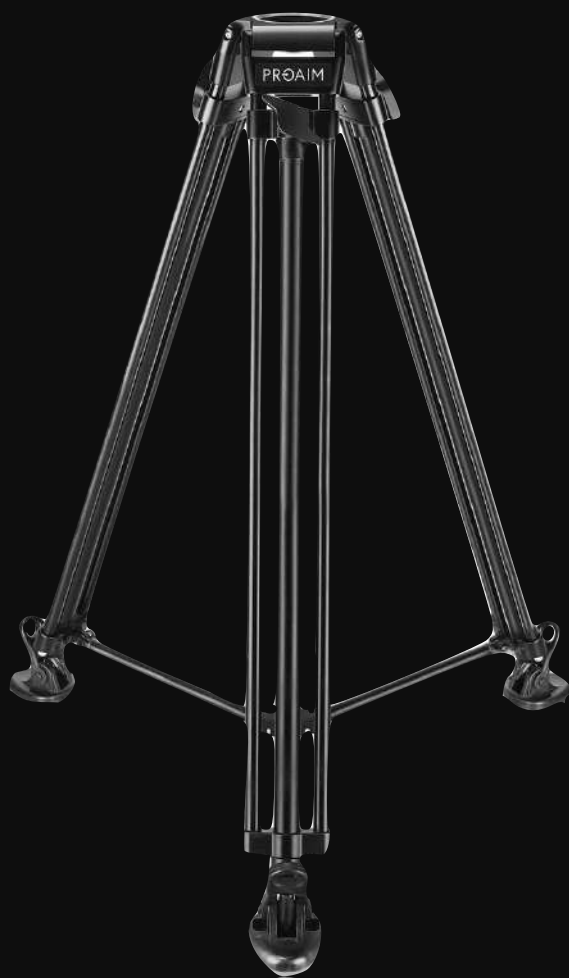

Para tazón de 100mm, altura mínima 84cm, altura máxima 152cm, soporta hasta 35 kilos.

\$600 POR DÍA.

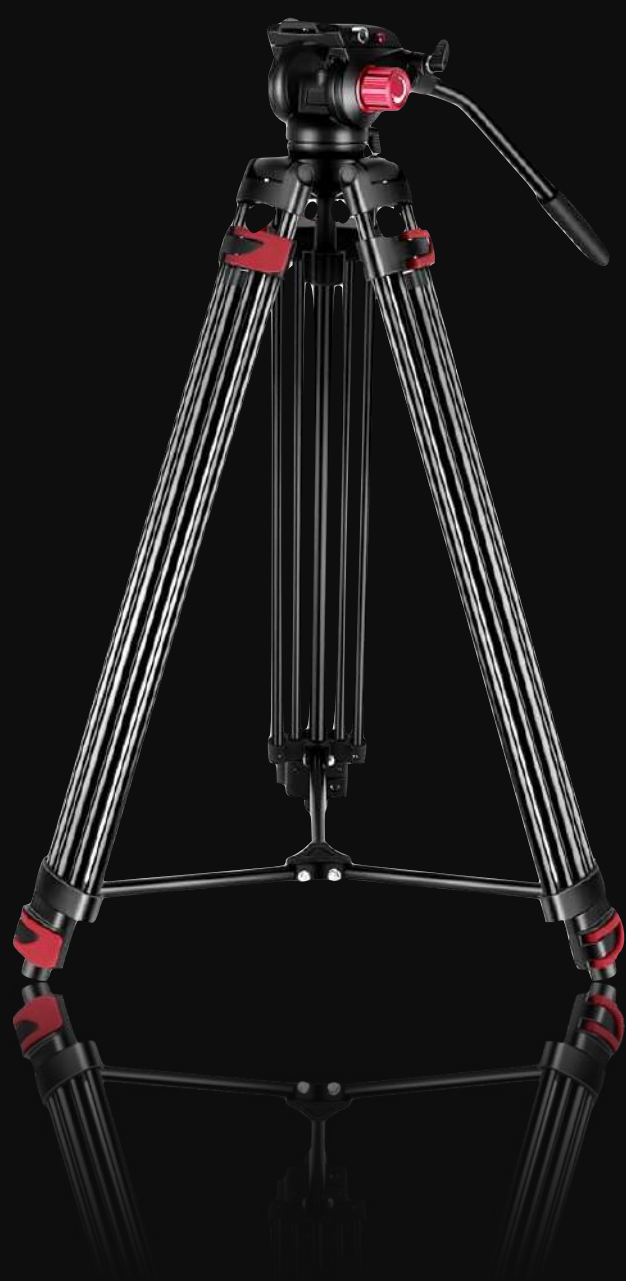

Tripié Ligero para video Neewer.

Con capacidad de carga de hasta 8 kilos. Tazón de 74", altura máxima de 2 metro

\$400 POR DÍA.



Tripié Ligero para video Smallrig.

Con capacidad de carga de hasta 8 kilos.
Tazón de 74", altura máxima de 2 metro

\$400 POR DÍA.



Tripié ligero Manfrotto

Tripié para video y foto fija, ideal para setos pequeños, soporta hasta 4 kilos

\$350 POR DÍA.



Tripié Ligero Vanta

Tripié para fotografía fija.

\$150 AL DÍA.



M I C R Ó F O N O S

Y

G R A B A D O R A S

FÄRÖH



Tascam Dr-05X

Contiene dos Micrófonos omnidireccionales de condensador estéreo, Función de sobre escritura para la grabación de “pinchazos” con un nivel de deshacer, Funciona como una interfaz de audio USB 2in/ 2out para Mac, PC, o de grabación en iOS, Modo de dictado diseñado para la grabación de voz humana y transcripción.

\$250 POR DÍA.



Zoom H6

Grabadora de sonido con cápsulas de entrada intercambiables, grabación simultánea de seis pistas, cuatro entradas de micrófono/línea con conectores combinados XLR/TRS, gran pantalla LCD a todo color y angulada, graba directamente en tarjetas SD, SDHC y SDXC de hasta 128 GB, incluye baterías y una tarjeta SD extreme pro 128 y una Lexar 68 gigas. Incluye cápsula de micrófono XY.

\$500 POR DÍA.

*Sennheiser Mk 600

Micrófono de pistola ideal para usos con videocámaras. Máximo rechazo a ruidos laterales gracias a su direccionalidad pronunciada. El filtro "Low Cut" minimiza el sonido del viento. Muy buena supresión del ruido propagado por estructuras.

\$700 POR DÍA.





Micrófono condensador super cardioide Boya BY-BM6060

Micrófono de escopeta. Conectores de salida:xlr-3, frecuencia máxima: 20000Hz, frecuencia mínima: 60Hz. Incluye: bolsa de transporte.

\$350 POR DÍA.



Rode Videomic Go

Ofrece un audio claro y direccional con una increíble facilidad de uso.Reduce otros sonidos circundantes, asegurando que tu sujeto esté aislado del ruido de fondo El soporte integrado Rycote Lyre aísla el micrófono videomic go de golpes y vibraciones.

\$250 POR DÍA.



Zoom MSH-6 (cápsula para zoom h6)

La cápsula MS contiene un par de elementos de micro – un micro unidireccional enfocado hacia delante (el “Mid”) y otro micro bidireccional enfocado a un lateral (el “Side”). Junto con el decodificador MS incorporado que ofrecen el H5 y H6, capturan una imagen estéreo totalmente compatible con mono que puede ajustarse después de una grabación .

\$200 POR DÍA.

Kit de 2 micrófonos inalámbricos DJI Mic 2



Conexión por bluetooth con alcance de hasta 250m, incluye dos micrófonos y un transmisor, grabación a 32 bits flotantes. Batería con duración de hasta 18 horas continuas.

Contiene un sistema de cancelación de ruido inteligente que permite grabar sonido de buena calidad en lugares con posible intromisión de ruido, pone de adaptadores USB-C y Lightning para poder usarlo en distintas situaciones.

\$550 POR DÍA



* Kit de transmisores y receptores de Audio Senheiser XLR

Transmisores de alta calidad que sustituyen cables XLR.

\$550 POR DÍA.



Cables XLR

2m,5m y 7m.

\$25 C/U POR DÍA.



Caña Boompole Neewer

Con abrazadera shockmount para micrófono de escopeta Rode(x1):

\$60 POR DÍA.



Jirafa para micrófono y grabadora (tripié)

\$60 POR DÍA.



Rode abrazadera para mic (x1):

\$30 POR DÍA.



Caña Rode Boompole

2.10m(x1):

\$60 POR DÍA.



Movo Zeppelin System, shock mount + dead cat

Sistema de protección contra viento y vibración profesional.

\$350 POR DÍA.



Zoom bag for field recorder (bolsa para sonidista)

Bolsa para sonidista zoom, completa tu kit de audio.

\$150 POR DÍA.



FÄRÖH

RENTAL

PRODUCCIÓN AUDIOVISUAL